

К 60-летию образования
АО «Информационные спутниковые системы»
им. академика М.Ф. Решетнёва»

**«СПУТНИКОСТРОИТЕЛИ
ИЗ СИБИРИ»
ВИКТОРИНА**

**Железногорск
2019 г.**



ВОПРОС № 1

Как выглядит первый искусственный спутник Земли?

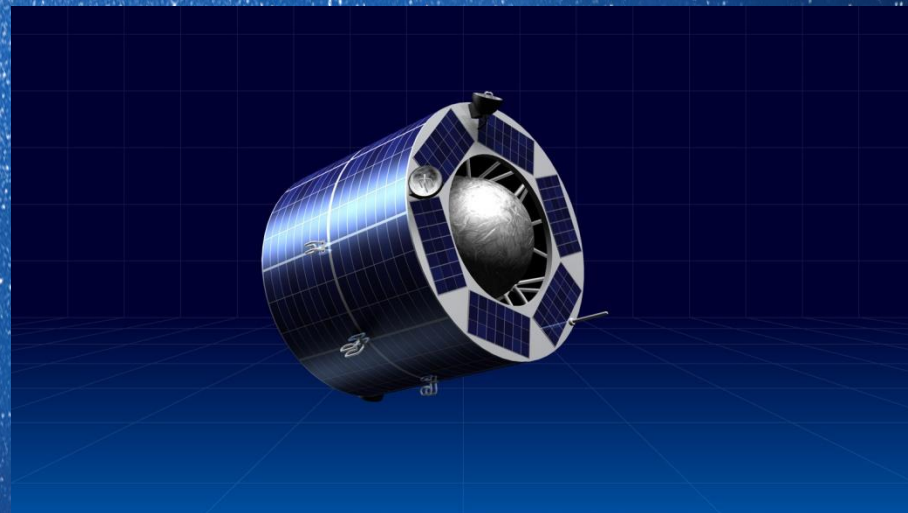

МОЛОДЕЦ! ПРАВИЛЬНО!

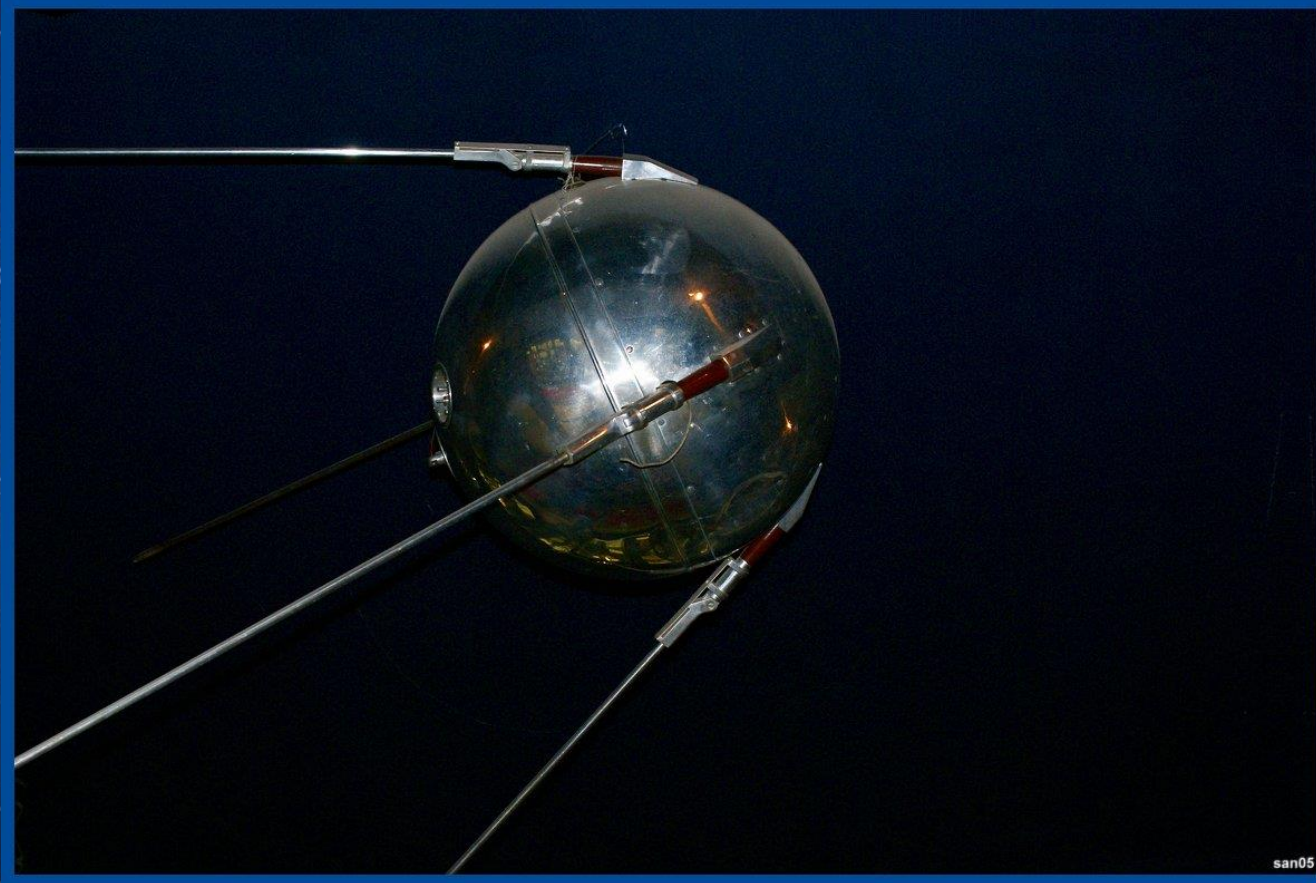

san05



УВЫ!!! ПОДУМАЙ!!!

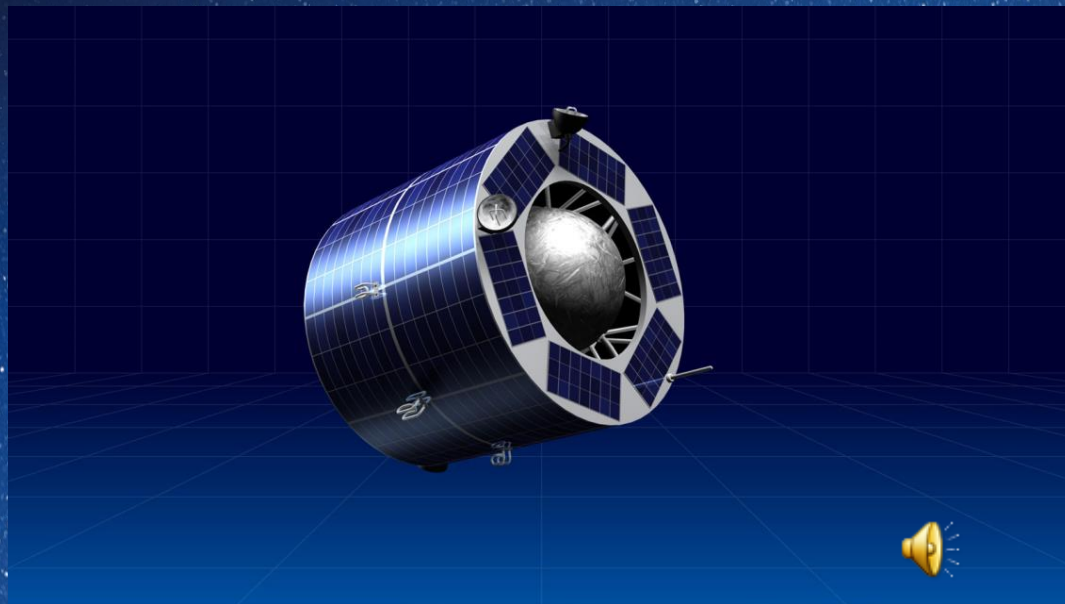

Это геодезический спутник «Сфера», выведен
на орбиту в 1968 году

ВОПРОС № 2

Кто руководил разработкой и запуском первого искусственного спутника Земли?

Королёв

Сергей Павлович



Циолковский

Константин Эдуардович

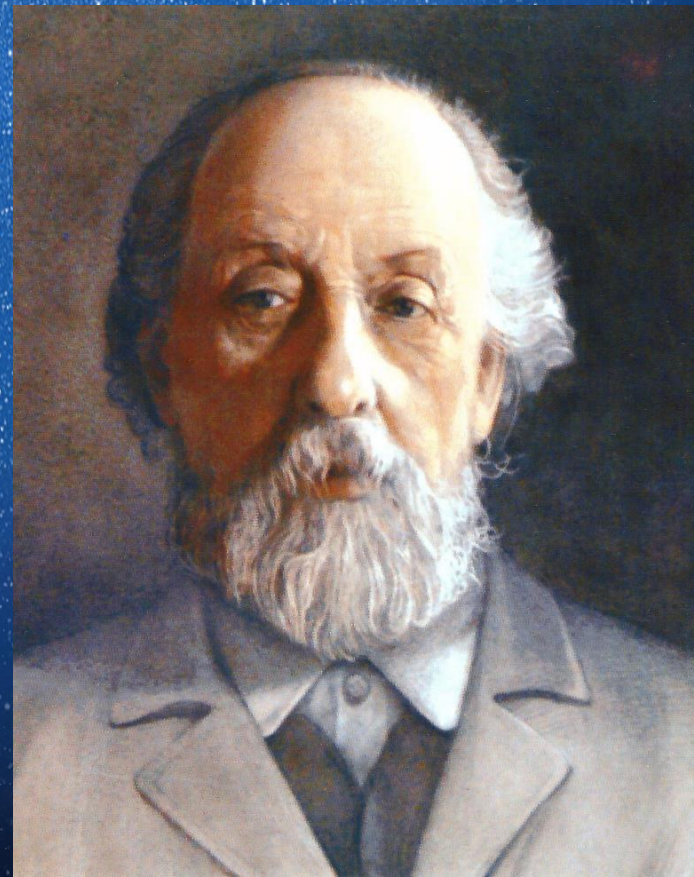

УРААА! ПРАВИЛЬНО!!!



Советский конструктор
ракетно-космической техники



академик

Сергей Павлович Королёв

ТЫ ОШИБСЯ!



Константин Эдуардович Циолковский –
ученый – самоучка, изобретатель

ВОПРОС № 3

В каком городе было создано Научно-производственное объединение прикладной механики (НПО ПМ) по созданию спутников?



Железногорск



Зеленогорск

МОЛОДЕЦ! ПРАВИЛЬНО!



В 1959 году в г. Железногорске (тогда г. Красноярск— 26)
был создан восточный филиал
конструкторского бюро С.П. Королёва

УВЫ!!! ПОДУМАЙ!!!



В городе Зеленогорске находится
Электрохимический завод по производству урана

ВОПРОС № 4

Кого С.П. Королёв назначил первым руководителем НПО ПМ?

Решетнёв

Михаил Фёдорович

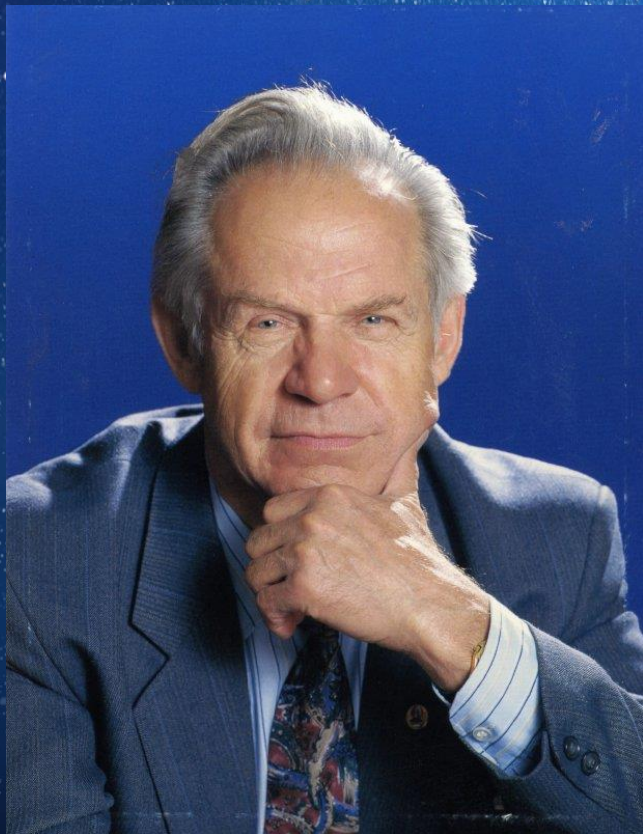

Комаров

Игорь Анатольевич



ПРАВИЛЬНО!!!

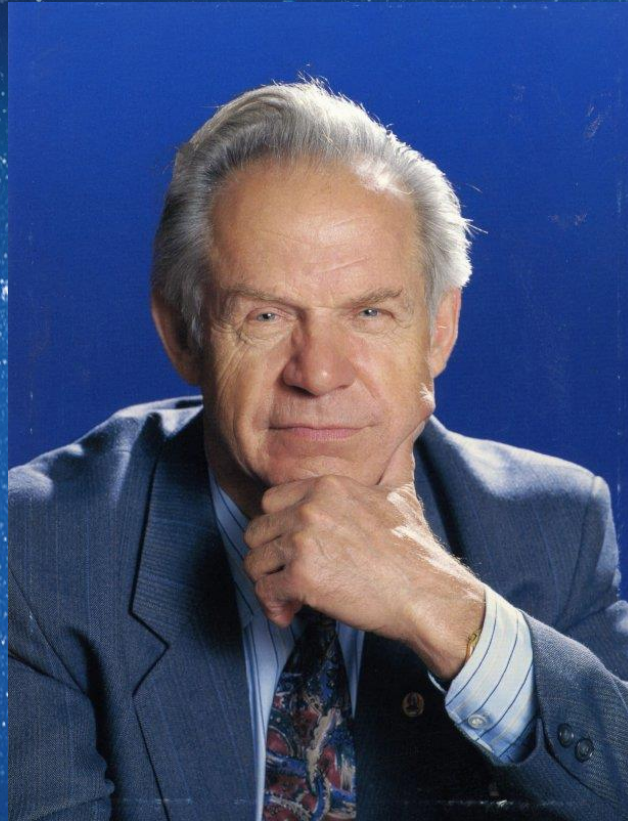

Первым руководителем Научно-производственного объединения прикладной механики был назначен ученик и соратник С.П. Королёва
Решетнёв Михаил Фёдорович

ТЫ ОШИБСЯ!



Игорь Анатольевич Комаров – Генеральный директор Государственной корпорации по космической деятельности «Роскосмос» (2015-2018гг.)

ВОПРОС № 5

Как назывались космические аппараты связи, которые стали разрабатывать в г.Железногорске?

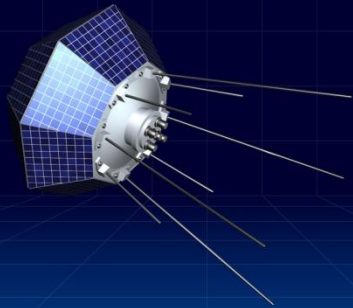

Стрела

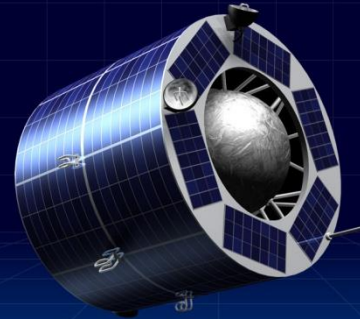

Сфера

МОЛОДЕЦ! ПРАВИЛЬНО!

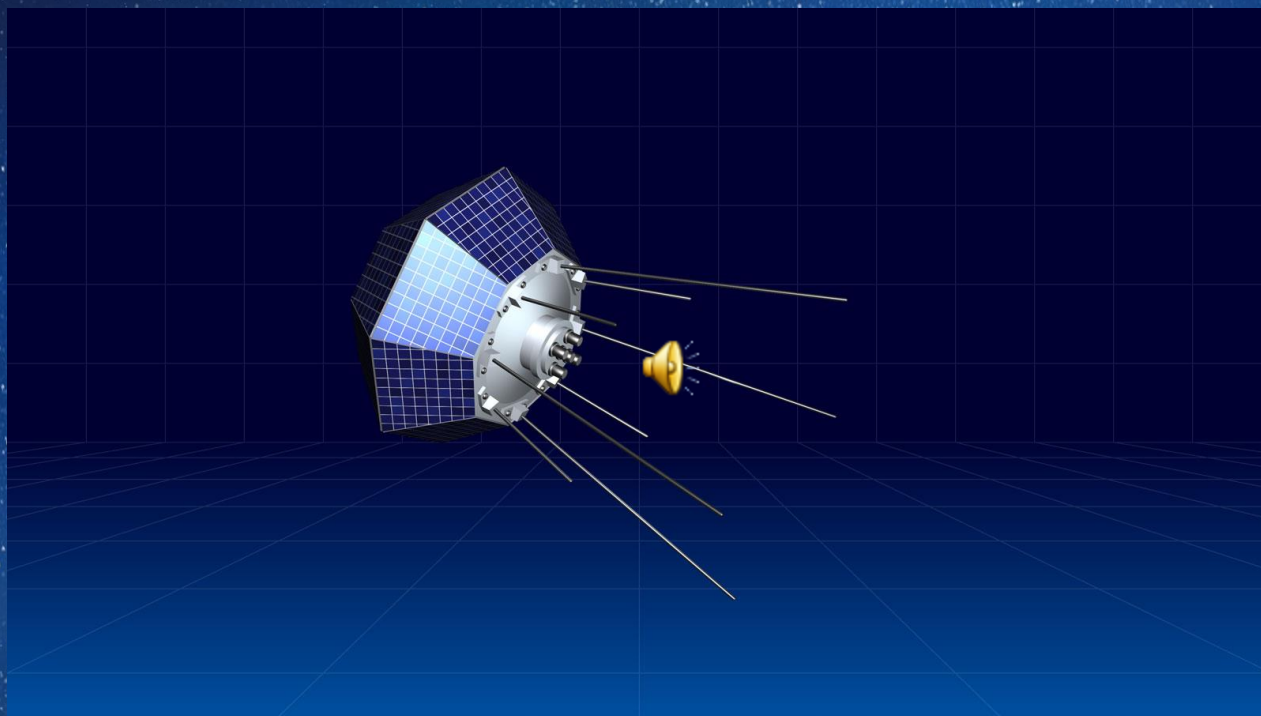

В августе 1964 года с полигона Капустин Яр были выведены на орбиту разработанные в Железногорске космические аппараты связи типа «Стрела – 1»

УВЫ!!! ПОДУМАЙ!!!

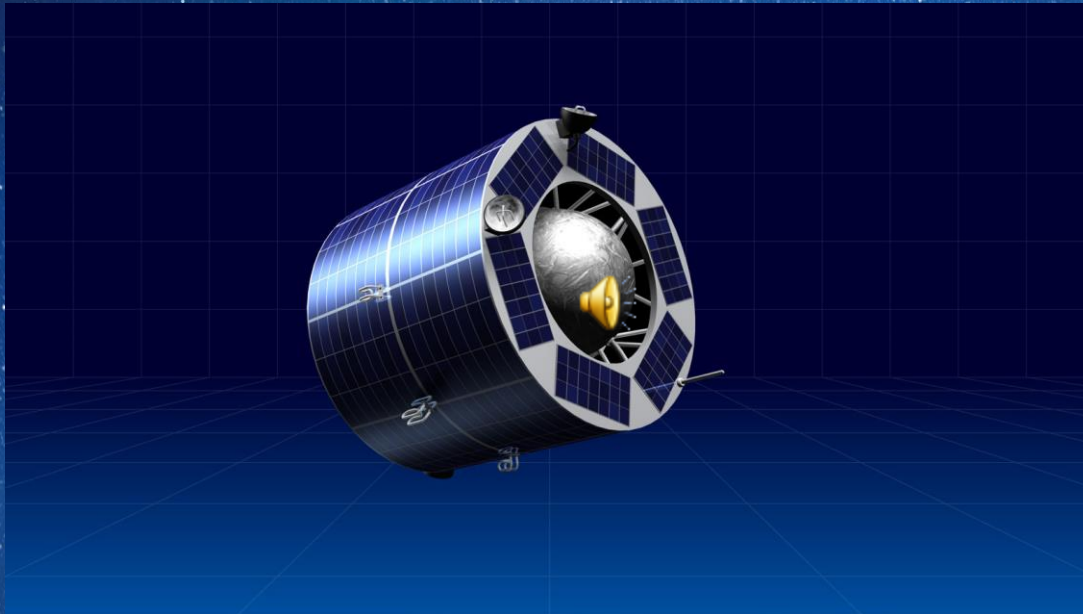

«Сфера» - это геодезический спутник

ВОПРОС № 6

Покажи спутник «Молния», который обеспечивал телевидение по всей стране?



ПРАВИЛЬНО!!!



Большие успехи в 70-х годах 20 века были достигнуты в области телекоммуникации. Спутники типа «Молния» обеспечивали телевидение с помощью размещенных по всей стране наземных станций «Орбита»

ТЫ ОШИБСЯ!



Это космический аппарат-ретранслятор «Луч». Он обеспечил стопроцентную радиовидимость процессов на орбитальной станции «Мир»

ВОПРОС № 7

Как называется навигационный спутник,
который разработали конструкторы АО «ИСС»?



Глонасс

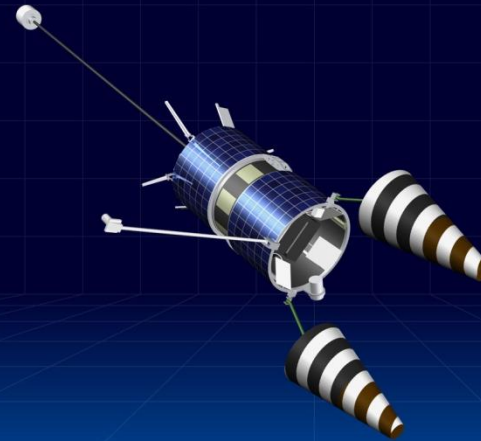

Гонец

УРААА! ПРАВИЛЬНО!!!

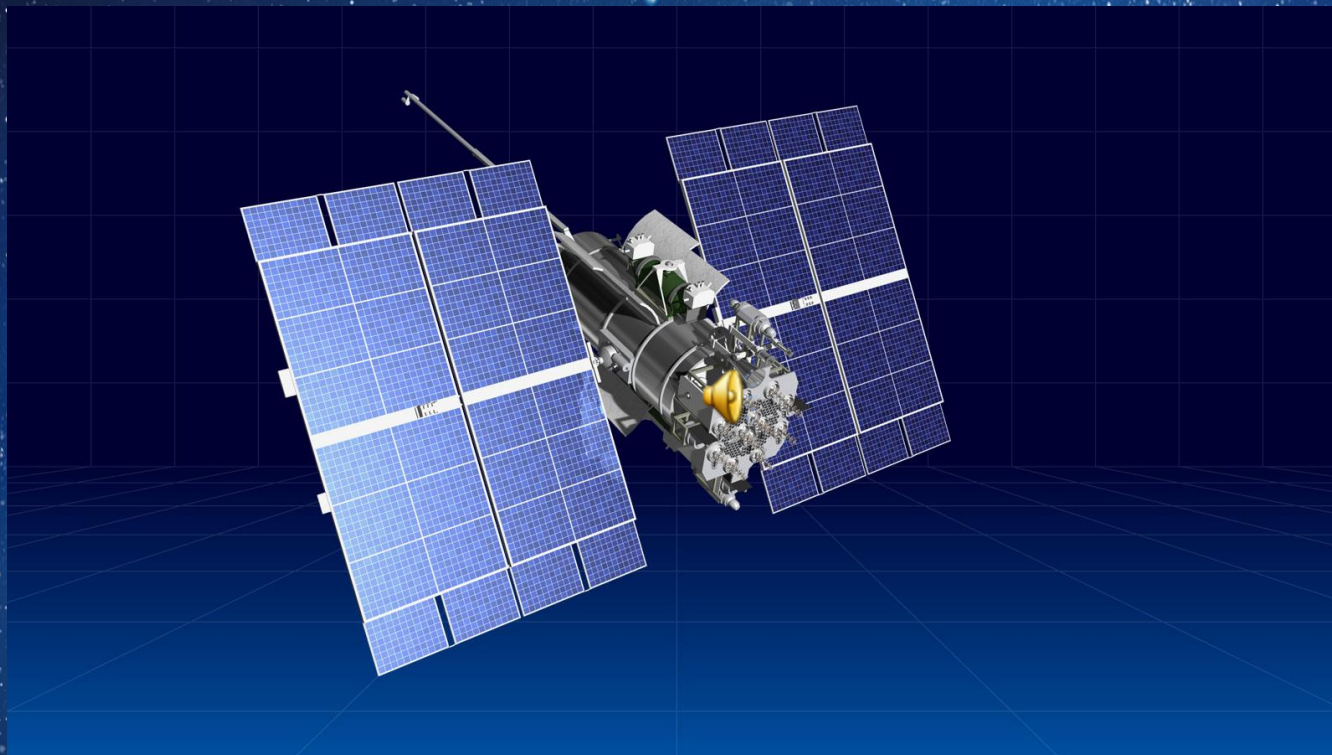

Новым словом в области космической навигации стал запуск в 1982 году на среднюю круговую орбиту первого навигационного спутника «Глонасс»

ТЫ ОШИБСЯ!

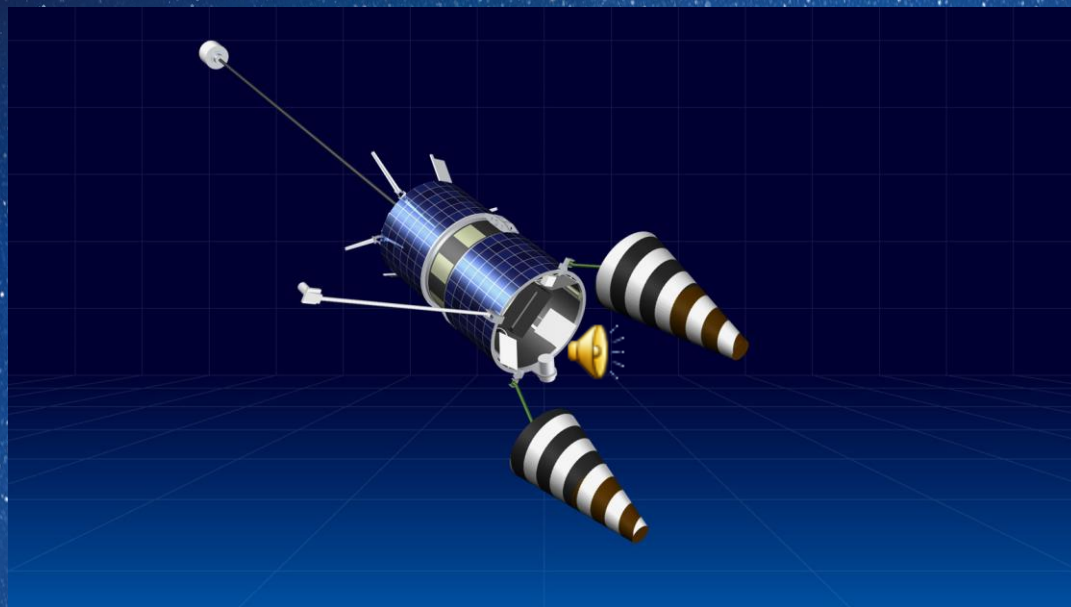

Это спутник – «электронная почта» «Гонец»
запущенный в 1992 году

ВОПРОС № 8

Как расшифровывается название научно-исследовательского спутника «МиР»?

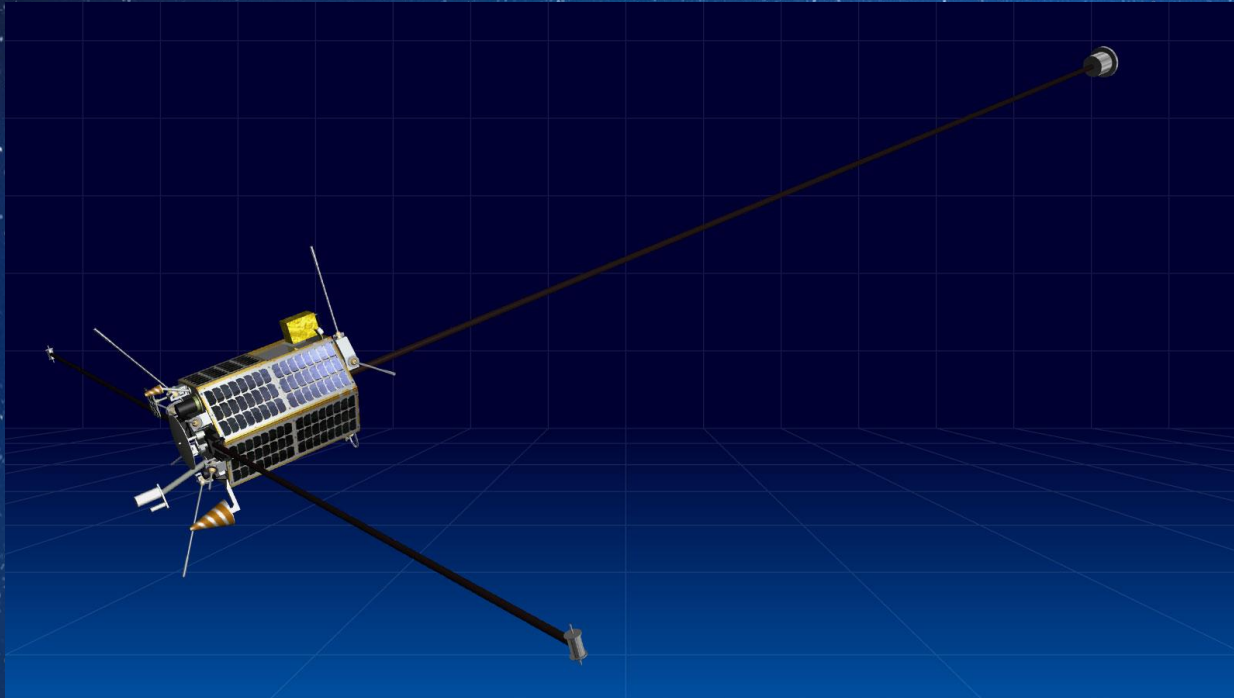

Михаил Решетнёв

Механики и Роботы

МОЛОДЕЦ! ПРАВИЛЬНО!

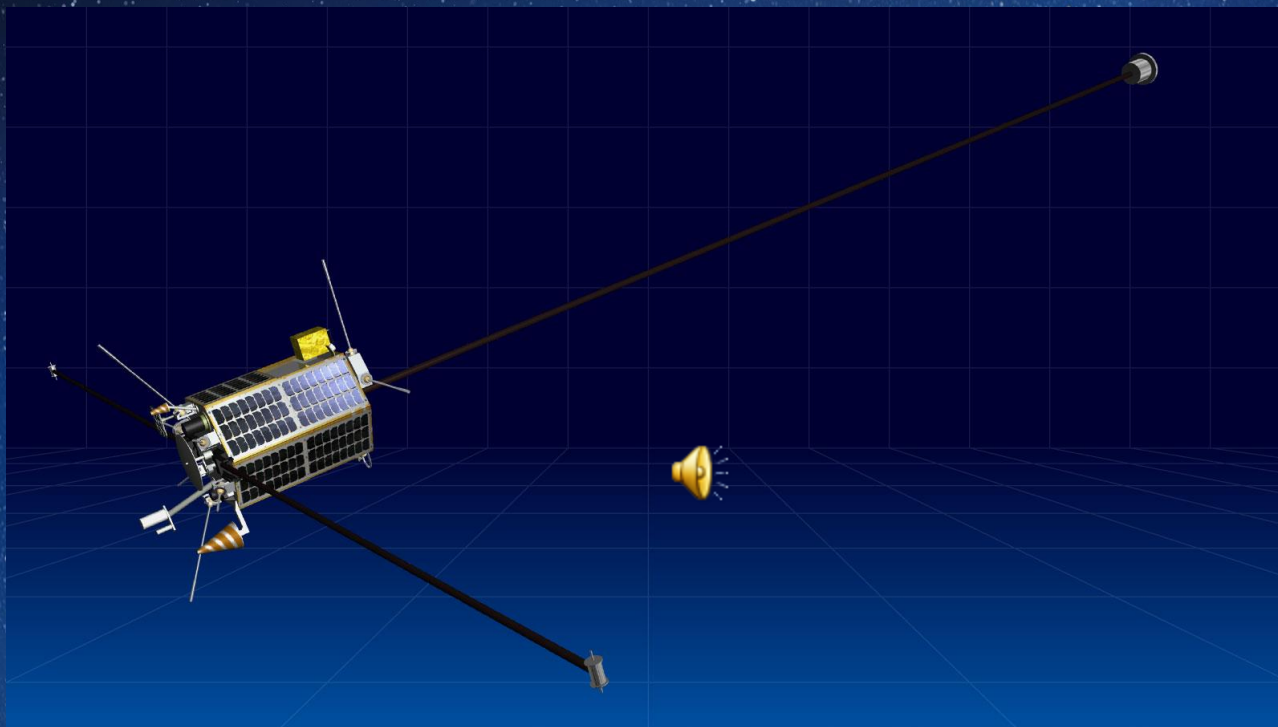

28 июля 2012 года на орбиту выведен малый научно-исследовательский спутник «МиР» (Михаил Решетнёв), который предназначен для проведения научно-технологических исследований и экспериментов

УВЫ!!! ПОДУМАЙ!!!

ТАКОГО НАЗВАНИЯ НЕТ

ВОПРОС № 9

Как расшифровывается название «ИСС»?



Информационные
спутниковые системы

Искусственные спутники
страны

УРААА! ПРАВИЛЬНО!!!

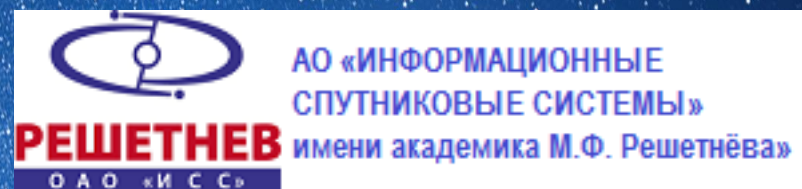

В 2008 году Научно-производственное объединение прикладной механики было преобразовано в открытое акционерное общество «Информационные спутниковые системы им. Академика М.Ф. Решетнёва»

УВЫ!!! ПОДУМАЙ!!!

ТАКОГО НАЗВАНИЯ НЕТ

Молодец!!!
Ты справился со всеми
вопросами!



РЕШЕТНЕВ

ОАО «ИСС»

АО «ИНФОРМАЦИОННЫЕ
СПУТНИКОВЫЕ СИСТЕМЫ»
имени академика М.Ф. Решетнёва»

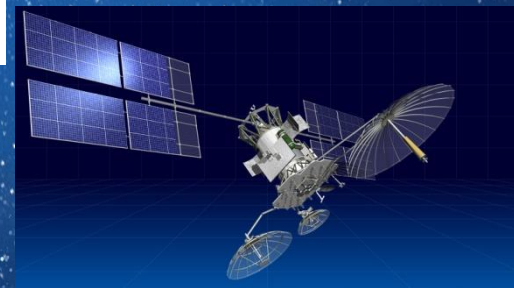

Библиография:

<https://www.iss-reshetnev.ru>;
Газета «Сибирский спутник»;
«Атом Град», авт.-сост. В. Медведев

Апробация планируется ко Дню
космонавтики 12 апреля 2019 года.

А пока с детьми старшего
дошкольного возраста ведутся беседы
по истории города и АО «ИСС»

Авторы викторины

Звездина Ирина Геннадьевна, Прабина Мария Михайловна,
воспитатель МБДОУ № 62 «Улыбка»

